

# Anleitung 19: Stützrad zu PAH

## Montageanleitung Stützrad zu PAH

### Information

<b>ID</b>	AN019D
<b>Version</b>	3.1
<b>Erstellt</b>	25.03.2015 / Martial Froidevaux
<b>Bearbeitet</b>	22.02.2016/ Martial Froidevaux
<b>Freigegeben</b>	23.02.2016/ Flurin Vicentini
<b>Status</b>	Freigegeben
<b>Kategorie</b>	Öffentlich
<b>Pfad</b>	-
	Technische Änderungen vorbehalten. Kopieren nur mit ausdrücklicher Genehmigung von KYBURZ.
<b>Gültig für</b>	KYBURZ PAH
<b>Ausführung durch</b>	Kunden / Partner / KYBURZ
<b>Benötigte Zeit</b>	6 min
<b>Wartungsplan Pos.</b>	70.01
<b>Beschreibung</b>	Montageanleitung für das Stützrad zum KYBURZ PAH.
<b>Wichtige Hinweise</b>	-

### 1 Benötigtes Werkzeug & Material

#### Werkzeug

Anz	Beschreibung	Art, - Nr.
1	Ringgabelschlüssel Nr. 13	--

#### Material

Anz	Beschreibung	Art, - Nr.
1	Stützrad (ZN-Nr. 90-0250)	900250.00

## 2 Beschreibung

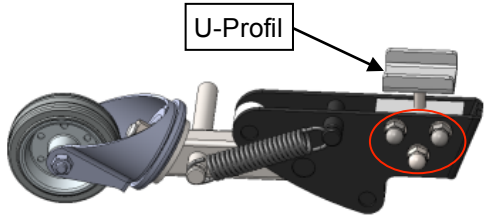
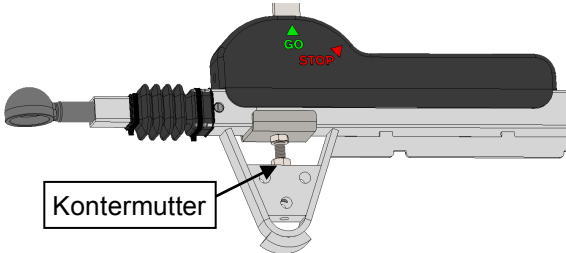
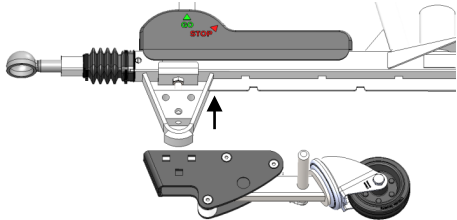
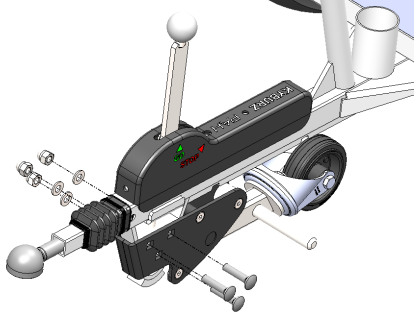
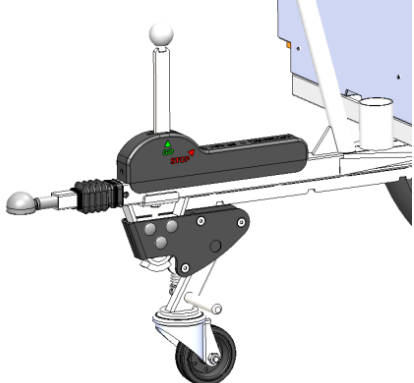
 <p>U-Profil</p>	<p>Lieferzustand:</p> <p>Hutmuttern (roter Kreis) lösen, Schrauben und Spannklötz ausbauen,</p>
 <p>Kontermutter</p>	<p>Spannklötz mit U-Profil im Abstellbügel positionieren, verschrauben und mit Kontermutter sichern.</p> <p>(Schraube im Gegenuhrzeigersinn drehen)</p> <p>(Kontermutter im Uhrzeigersinn gegen den Spannklötz verschrauben)</p>
	<p>Stützrad positionieren</p> <p><b>Wichtig!</b>  <b>Beachten Sie die Montagerichtung. Das Stützrad muss im hochgeklappten Zustand nach hinten und der seitliche Hebel nach links (Fahrtrichtung) zeigen.</b></p>
	<p>Schlossschrauben durch Stützrad und durch die Bohrungen im Spannklötz stossen und auf Gegenseite mit Mutter und Unterlegscheibe anschrauben.</p> <p>Darauf achten, dass der Vierkant der Schlossschraube im Vierkantloch des Halblechs sitzt.</p> <p>Alle Schrauben anziehen</p>
	<p>Stützrad fertig montiert</p> <p>Ein- Ausschwenken des Stützrades prüfen</p>